

SCHEMA ELETTRICO - LEGENDA

- 1) COMPRESSORE
- 1A) COMPRESSORE
- 2) VENTIL. COND. ELETTRON. PRESSOST.
- 3) MORSETTIERA GENERALE
- 3A) MORSETTIERA UNITA' CONDENSANTE
- 9) VENTILATORE EVAP. ELETTRONICO
- 9A) VENTILATORE EVAP. ELETTRONICO
- 20) RESISTENZA ANTICONDENSA PORTA
- 25) TRASFORM. RESIST. RISC. SPILLONE
- 25A) TRASFORM. ALIM. SCHEDA COMANDI
- 65) CONTATTORE
- 69) MORSETTO DI TERRA
- 70) PRESSOST. DI SICUR. ALTA PRESS.
- 70A) PRESSOST. DI SICUR. ALTA PRESS.
- 70B) PRESSOSTATO DI CONDENSANZA
- 70C) PRESSOSTATO DI CONDENSANZA
- 71) SCHEDA ELETTRONICA QUADRO EL.
- 72) SCHEDA ELETTRONICA TFT COMANDI
- 73) 2 PORTAFUS.UNIPOLARI CON FUSIBILI
- 75) ELETTROVALVOLA LINEA LIQUIDO
- 75A) ELETTROVALVOLA LINEA LIQUIDO
- 76) MICROINTERRUTTORE PORTA MAGN.
- 77) SONDA VANO
- 78) SONDA EVAPORATORE / SBRINAM.
- 79A) SONDA AL CUORE SPILL.MULTIPOINT
- 79B) RESISTENZA SONDA MULTIPOINT
- 86) SONDA CONDENSATORE
- 102) TERMOST. BIMETALLICO DI SICUR.
- 107) RESISTENZA RISCALDAMENTO VANO
- 107A) RESISTENZA RISCALDAMENTO VANO
- 140) FILTRO EMI RC E/VALVOLA LIQUIDO
- 140A) FILTRO EMI RC E/VALVOLA LIQUIDO
- A) CONNETTORE MATE-N-LOCK 9 POLI
- A1) CONNETTORE MATE-N-LOCK 9 POLI
- B) CONNETTORE MATE-N-LOCK 6 POLI
- C) CONNETTORE MATE-N-LOCK 6 POLI
- C1) CONNETTORE MATE-N-LOCK 6 POLI
- D) CONNETTORE MATE-N-LOCK 12 POLI
- E) CONNETTORE MINIFIT 4 POLI
- F) CONNETTORE MATE-N-LOCK 3 POLI
- G) CONNETTORE MATE-N-LOCK 6 POLI
- H) CONNETTORE MATE-N-LOCK 2 POLI
- L) CONNETTORE MATE-N-LOCK 9 POLI
- N) CONNETTORE MATE-N-LOCK 3 POLI
- R) CONNETTORE MATE-N-LOCK 3 POLI
- S) CONNETTORE MATE-N-LOCK 2 POLI
- T) CONNETTORE MATE-N-LOCK 2 POLI

PF101L - PF101S  
230 V 1N~

3489960

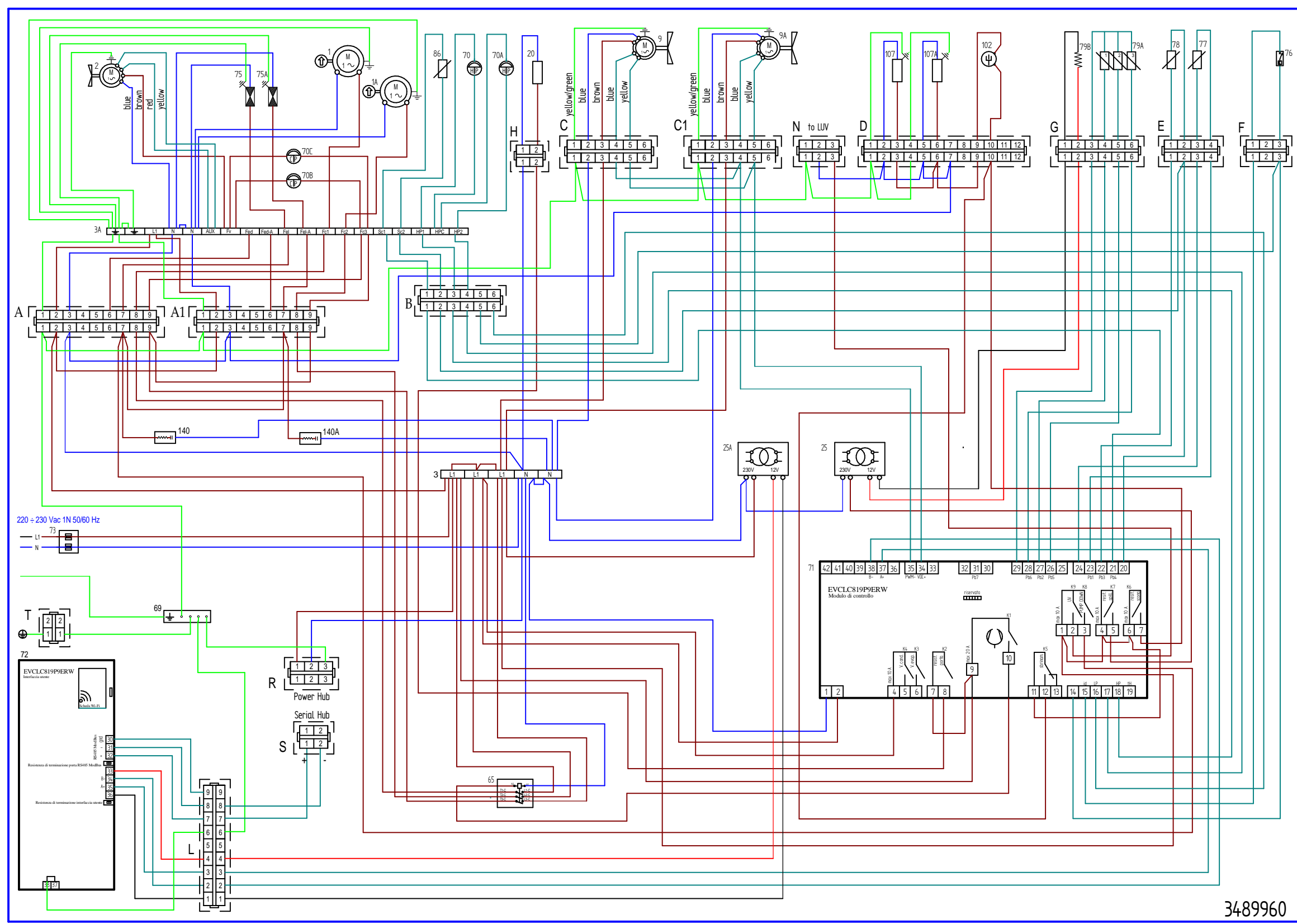

|   |                              |           |         |                       |             |   |
|---|------------------------------|-----------|---------|-----------------------|-------------|---|
| 1:139   | SCHEMA ELETTRICO PF101L 230V |           |         | AUTOADESIVA           | PF101L 230V | 2   |
| SCALA   | DENOMINAZIONE                | MATERIALE | SPESORE | FINITURA/UNIFICAZIONE | PESO        | COMUNBASE NPZ   |
| REV   | DESCRIZIONE REVISIONE        |           |         | DATA REVISIONE        | AUTORE      | DATA: 24/06/24  |
| 1   | -                            |           |         |                       | E.S.        | REDATT.: SACCHI<br>VER/APP. SACCHI<br>CODICE:<br><b>3489960</b> |
| IL PRESENTE DISEGNO COSTITUISCE PROPRIETA' PRIVATA<br>TUTELATA SECONDO I TERMINI DELLE LEGGI VIGENTI. |                              |           |         |                       |             | STAMPATO L:   |

WIRE DIAGRAM - KEY

- 1) COMPRESSOR
- 1A) COMPRESSOR
- 2) PRESSOSTATED ELECTR. COND. FAN
- 3) TERMINAL BLOCK
- 3) CONDENSER UNIT TERMINAL BLOCK
- 9) ELECTRONIC EVAPORATOR FAN
- 9A) ELECTRONIC EVAPORATOR FAN
- 20) DOOR ANTICONDENSING HEATER
- 25) NEEDLE HEATING RESIST. TRANSFOR.
- 25A) CONTROL BOARD POWER TRANSF.
- 65) CONTACTOR
- 69) EARTH TERMINAL
- 70) HIGH SAFETY PRESSURE SWITCH
- 70A) HIGH SAFETY PRESSURE SWITCH
- 70B) CONDENSATION PRESSURE SWITCH
- 70C) CONDENSATION PRESSURE SWITCH
- 71) MOTHERBOARD ELECTRICAL CABINET
- 72) ELECTRONIC USER INTERFACE
- 73) 2 FUSE HOLDER WITH FUSES
- 75) LIQUID LINE SOLENOID VALVE
- 75A) LIQUID LINE SOLENOID VALVE
- 76) MAGNETIC DOOR MICROSWITCH
- 77) CABINET PROBE
- 78) EVAPORATOR / DEFROST PROBE
- 79A) MULTIPOINT CORE PROBE
- 79B) MULTIPOINT CORE PROBE HEATER
- 86) CONDENSER PROBE
- 102) BIMETALLIC SAFETY THERMOSTAT
- 107) CABINET HEATING ELEMENT
- 107A) CABINET HEATING ELEMENT
- 140) LIQUID SOLENOID VALVE EMI FILTER
- 140A) DEF. SOLENOID VALVE EMI FILTER
- A) 9-WAYS MATE-N-LOK CONNECTOR
- A1) 9-WAYS MATE-N-LOK CONNECTOR
- B) 6-WAYS MATE-N-LOK CONNECTOR
- C) 6-WAYS MATE-N-LOK CONNECTOR
- C1) 6-WAYS MATE-N-LOK CONNECTOR
- D) 12-WAYS MATE-N-LOK CONNECTOR
- E) 4-WAYS MINIFIT CONNECTOR
- F) 3-WAYS MATE-N-LOK CONNECTOR
- G) 6-WAYS MATE-N-LOK CONNECTOR
- H) 2-WAYS MATE-N-LOK CONNECTOR
- L) 9-WAYS MATE-N-LOK CONNECTOR
- N) 3-WAYS MATE-N-LOK CONNECTOR
- R) 3-WAYS MATE-N-LOK CONNECTOR
- S) 2-WAYS MATE-N-LOK CONNECTOR
- T) 2-WAYS MATE-N-LOK CONNECTOR

PF101L - PF101S  
230 V 1N~

3489960

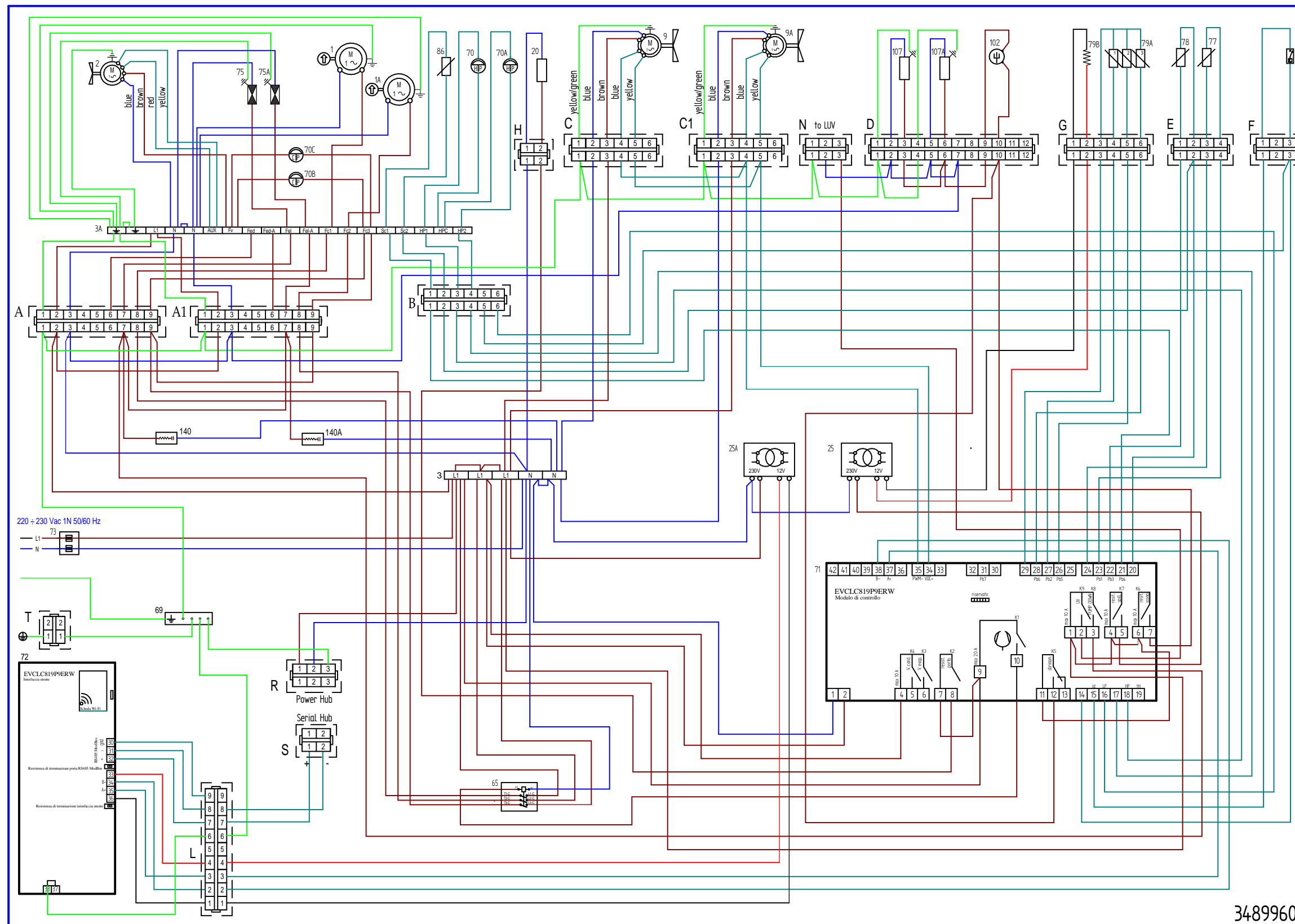

|  |                              |           |         |                       |             |  |
|--|------------------------------|-----------|---------|-----------------------|-------------|--|
| 1:139  | SCHEMA ELETTRICO PF101L 230V |           |         | AUTOADESIVA           | PF101L 230V | 2  |
| SCALA  | DENOMINAZIONE                | MATERIALE | SPESORE | FINITURA/UNIFICAZIONE | PESO        | COMUNBASE NPZ  |
| REV  | DESCRIZIONE REVISIONE        |           |         | DATA REVISIONE        | AUTORE      | DATA: 24/06/24   |
| 1  | -                            |           |         |                       | E.S.        | REDATT.: SACCHI<br>VER/APP. SACCHI<br>CODICE:<br><b>3489960</b><br>STAMPATO L: |
| IL PRESENTE DISEGNO COSTITUISCE PROPRIETA' PRIVATA TUTELATA SECONDO I TERMINI DELLE LEGGI VIGENTI. |                              |           |         |                       |             | SOCIETA' APPARECCHIATURE GRANDI IMPIANTI                                       |